



Datos Técnicos

Luminaria para uso interior
Factor de Potencia: 0,5
Lámpara a utilizar:

Continua 60

T5 14W L585mm 

Continua 90

T5 21W L880mm 

Continua 120

T5 28W L1180mm 

Continua 150

T5 35W L1480mm 

Se recomienda que la instalación sea realizada por un profesional.

Aviso: Si el cable flexible o cordón de esta luminaria está dañado, deberá sustituirse exclusivamente por el fabricante o su servicio técnico o una persona de cualificación equivalente con objeto de evitar cualquier riesgo.

Instrucciones para la limpieza

Utilizar un paño suave, humedecido con agua y detergente neutro si fuera necesario. No utilizar alcohol o otros disolventes.

Technical Data

Light fitting for indoor use only
Power Factor: 0,5
Bulb to be used:

Continua 60

T5 14W L585mm 

Continua 90

T5 21W L880mm 

Continua 120

T5 28W L1180mm 

Continua 150

T5 35W L1480mm 

It is recommended that a professional electrician be responsible for installing the light.

Warning: *If the wire or flexible cord is damaged, it must only be changed by the manufacturer, their Service Dept. or qualified personnel in order to avoid risk.*

Cleaning Instructions

Use a soft damp cloth, with soap or neutral detergent. Do not use alcohol or other solvents.

CONTINUA

Instrucciones de Montaje / Assembly Instructions

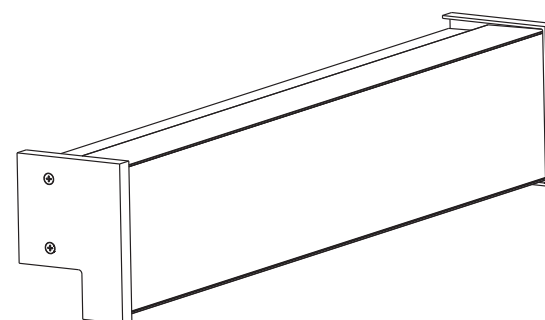

Aislamiento básico más aislamiento reforzado.
Toma de tierra: excluida.

*Basic insulation plus second insulation or both replaced by reinforced insulation.
Earthing: excluded.*



Este símbolo en su equipo o embalaje indica que el presente producto no puede ser tratado como residuo doméstico normal, sino que debe entregarse en el correspondiente punto de recogida de equipos eléctricos y electrónicos. Para recibir información detallada sobre el reciclaje de este producto, por favor, contacte con su ayuntamiento, su punto de recogida más cercano o el distribuidor donde adquirió el producto.

This symbol on the product or its packaging indicates that it must not be treated as household waste. It should, in fact, be handed in at a recognised collection point for recycling electrical and electronic equipment. For more detailed information about the recycling of this product, please contact your local city office, your household waste disposal service or the shop where you purchased the product.

230 V - 50 Hz

IP 44

marset



marset

1.

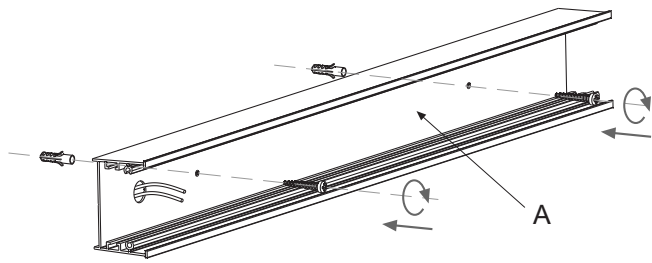

2.

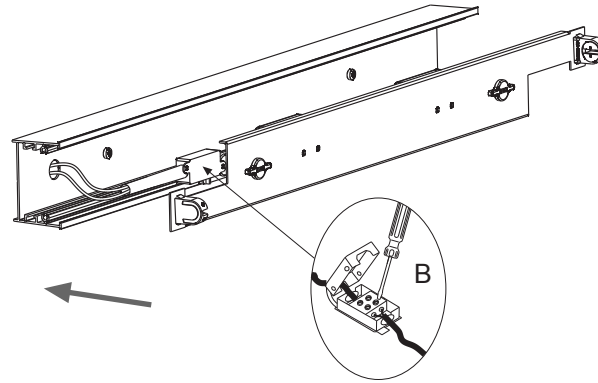

3.

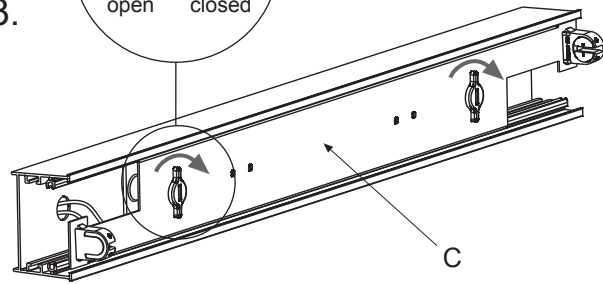
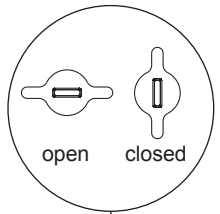

4.

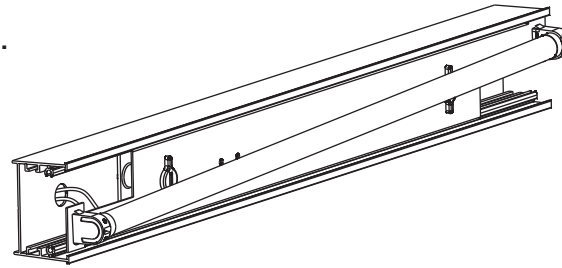

5.

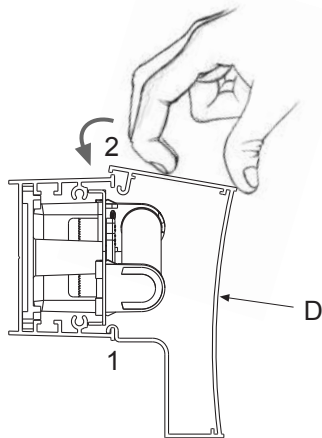

6.

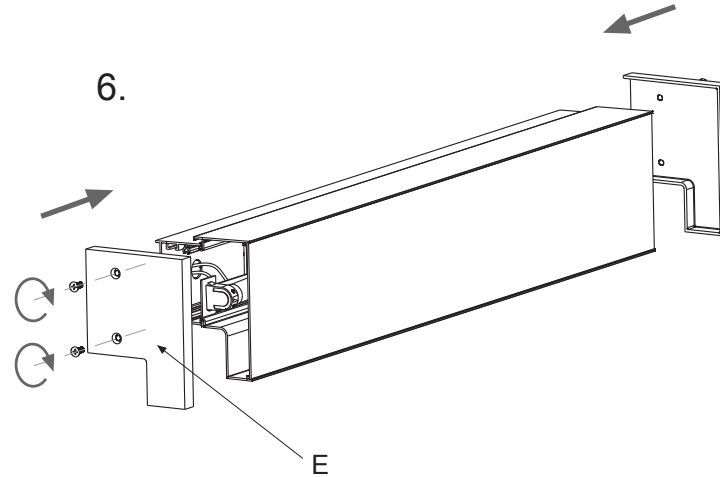
**Atención!**

Desconectar la conexión a red antes de ser manipulada y realizar el cambio de bombilla sólo cuando esta se haya enfriado.

Warning!

Disconnect power supply before installation and change the bulb only when cold.

1. Fijar el soporte (A) mediante los tornillos y tacos que se suministran. Realizar un pequeño corte en el pasacables y pasar los cables de red por el orificio.
2. Realizar las conexiones eléctricas en la caja de empalmes (B).
3. Fijar el conjunto eléctrico (C) tal y como indica la figura.
4. Colocar la bombilla recomendada.
5. Fijar el difusor (D) tal y como muestra la figura.
6. Colocar las tapas laterales (E).

1. Fix wall plate (A) in position using the plugs and screws provided. Make a slight nick in the wire holder and pass the power cable through the hole.
2. Connect the wiring in the junction box (B).
3. Fix unit (C) as shown in the diagram.
4. Fit an approved bulb.
5. Secure the diffuser (D) as shown in the diagram.
6. Attach the end caps (E).